

Normstahl
GARAGENTORE



 Seitensektionaltore Top & Alu-Rahmen

Komfort, den Sie genießen.

Vorbild in Technik und Design. www.normstahl.de

Qualität für's Leben. Ein Versprechen, das verpflichtet!

Gut gelaunt genießen: Um Ihr neues Garagentor wird man Sie beneiden!

Familienfreundlich und platzsparend, sehr vielseitig und ebenso funktionell wie ästhetisch überzeugend. Normstahl-Seitensektionaltore sind etwas ganz Besonderes:

- » Sie haben die volle Durchfahrtshöhe und -breite zur Verfügung. Die Tore werden in engem Bogen zur Seitenwand der Garage geführt. Es entsteht weder Raumverlust vor oder hinter dem Tor. Somit haben Sie keinen Platzverlust in Ihrer Garage!
- » Selbst Kinder können es mit einer Handbewegung zur Seite schieben. Eine „Schlupftür“ ist überflüssig. Kugelgelagerte Laufrollen sorgen für ein Höchstmaß an Laufruhe.
- » Seitensektionaltore sind für jede Garage geeignet. Ob Segmentbögen, Rundbögen oder konventionelle Rechteckformen – Normstahl bietet Ihnen attraktive & individuelle Lösungen. Vertrauen Sie auf die über 60-jährige Erfahrung eines großen europäischen Markenherstellers und machen Sie aus Ihrer Garage „ein Original“. Mit der Qualität und dem Komfort eines echten Normstahl-Seitensektionaltores.

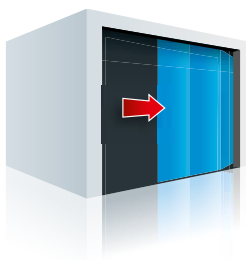

Optimale & kostenlose Schlupftürfunktion

Einfach und schneller geht's nicht! Öffnen Sie das Tor gerade mal so weit, wie Sie Platz benötigen. Die Teilöffnungsfunktion des Seitensektionaltores von Normstahl macht's möglich: **Es ist Tor und Tür in einem.** Kein zusätzliches Türelement das die Optik Ihrer Garage stört – das sieht gut aus und ist bequem.



156 Farb- und Modellvarianten

Nur bei Normstahl erhalten Sie alle sechs Tormodelle wahlweise in 26 topaktuellen Standardfarben und Dekoren mit endbehandelter, pflegeleichter Oberflächenqualität – ohne jeden Aufpreis!



Komfort mit Klasse

Sie sitzen im Auto, tippen auf Ihren Mini-Handsender und der kraftvolle Normstahl-Antrieb öffnet Ihr Tor leise genau so weit wie Sie es möchten. Mit der Funktion der Teilöffnung haben Sie eine variable Schlupftür. Das ist Komfort mit Klasse – per Knopfdruck.



Sicherheit und Funktion ist Trumpf

Mit dem neuen ergonomisch geformten Handgriff haben Sie alles in der Hand – Komfort, Funktionalität und Sicherheit. Das Tor lässt sich spielend leicht öffnen und schließen. Durch einen durchgehenden Fingerklemmschutz und Scharnierabdeckungen ist die bestmögliche Sicherheit gegeben. Zudem sind Sektionen und Profile so geformt, dass keine gefährlichen Öffnungsschlitze entstehen können.



Alles nach Maß

Sämtliche Seitensektionaltore der Modellreihe Top bzw. in Alu-Rahmen-Bauweise werden in Normgrößen als auch nach Ihren Anforderungen maßgefertigt. Ganz gleich, welche Öffnung Ihre Garage hat, unsere Lösungen werden Sie begeistern.



Lange Lebensdauer

Durch die seitliche Öffnungsfunktion werden keine tragenden Seile und Zugfedern benötigt. Ein Federbruch ist somit nicht möglich und die Wartungskosten des Normstahl-Seitensektionaltores sind äußerst gering. Zudem gibt Normstahl 10 Jahre Werksgarantie auf alle Torteile inklusive Verschleißteile wie Rollen, Scharniere und die Toroberfläche – ohne Ausnahmen!

Dynamische Linienführung TOPTWIN-ISO



NEU!

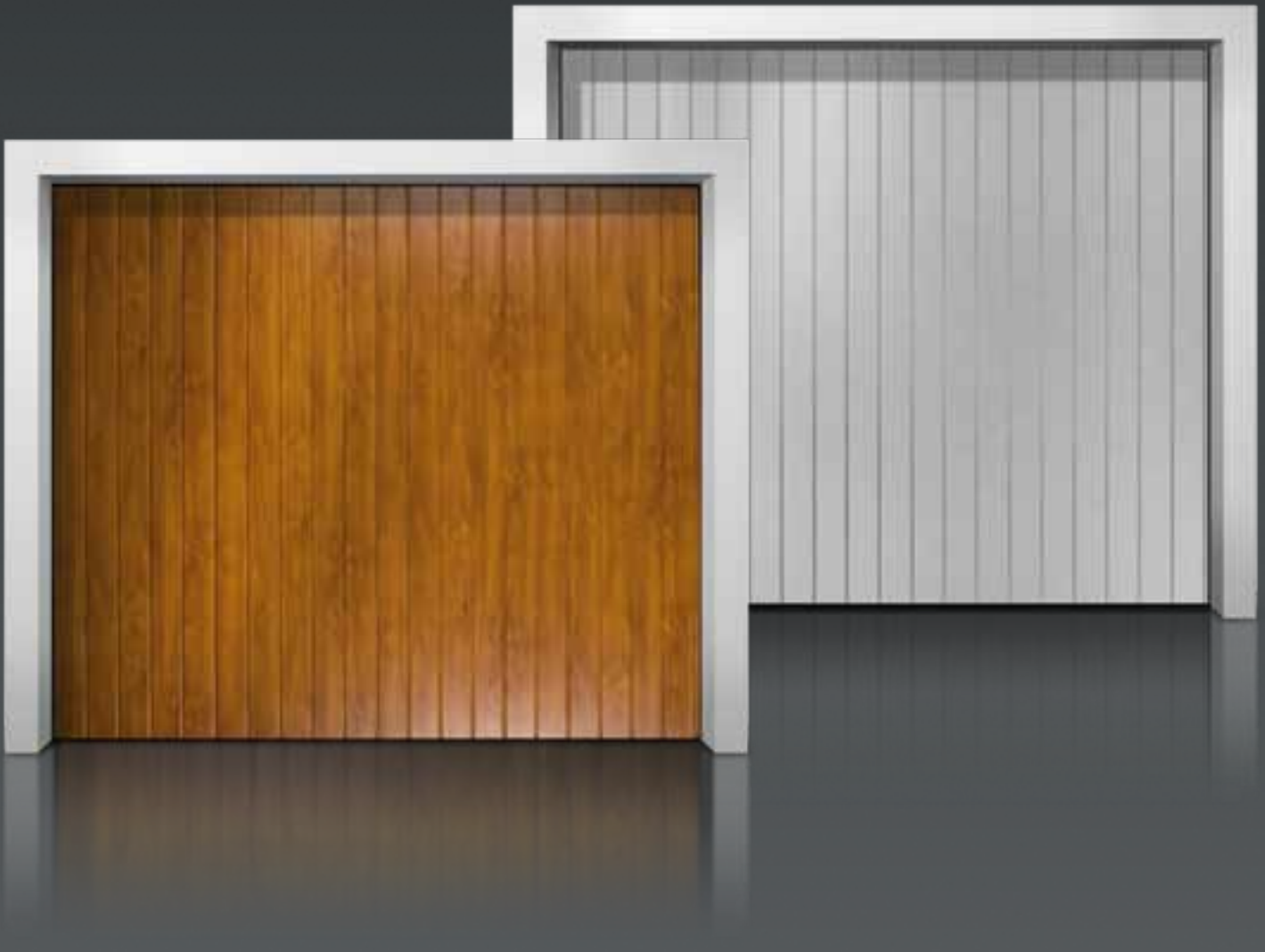

TOPTWIN-ISO Automatik in Eiche hell 060 | TOPTWIN-ISO Automatik in Weißaluminium, ähnlich RAL 9006

Das neue Modell der Seitensektionaltorserie mit den regelmäßigen Sickenreihen strahlt Harmonie aus. Es passt perfekt für klassische als auch moderne Bauarten.

Wie alle Modelle der TOP-Serie, besitzt das Twin vollverzinkte Stahlblech-Paneele, doppelschichtig kunststoffeingebrannt. Die Paneele sind in doppelwandiger, stabiler ISO-Ausführung (40 mm) mit FCKW-freier PU-Ausschäumung zwischen Stahl-deckschalen gefertigt. Erhältlich in allen Normstahl-Standardfarben und Dekoren ohne Aufpreis oder auf Wunsch in Sonderfarben.

Natürliche Vielfalt

TOP NATURE

NEU!



Ulme Weiß 010



Eiche Mediterrana 020



Esche Nordic 030



Eiche Sand 040



Kastanie 050



Eiche hell 060



Eiche dunkel 070



Mahagoni 080

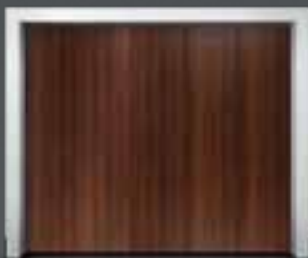

Eiche Mokka 090



Eiche Graphit 100



Wenge 110



Marmor 500



Schiefer 600

Natürlich schön aber robust wie Stahl!

So präsentiert sich die neue TOP NATURE Serie von Normstahl. Ob Ulme, Eiche, Wenge oder Schiefer: 11 neue detailgetreu strukturierte Holz- und 2 Steindekoroberflächen stehen für Ihr Tor zur Wahl. 13 Dekoroberflächen für sechs Tormodelle – also insgesamt 78 Torvarianten für Ihr Top-Tor!

Alle Dekore abgebildet mit Tormodell TOPSTYLE-ISO Automatik

Ihre ganz persönliche Note **TOPFLAIR-ISO**



TOPFLAIR-ISO in Verkehrsweiß, ähnlich RAL 9016

„Flair“ – das ist Ausdruck einer als stets positiv empfundenen, persönlichen Note. Und nichts könnte unser Modell TOPFLAIR-ISO besser beschreiben. Das Seitensektionaltor mit aktueller Randsicke ist für den anspruchsvollen Neubau ebenso prädestiniert wie für eine stilvolle Renovierung.





Für jede Garage geeignet

Ganz gleich, ob Ihre Garage einen Segmentbogen, Rundbogen oder eine konventionelle rechteckige Öffnung hat – da unsere Seitensektionaltüre variabel in der Kurvenausbildung sind, haben wir für jede Planungsvariante die passende Lösung.

**Einmaliger
Normstahl-
Vorteil:**

TOPFLAIR-ISO mit Eiche dunkel 070



Individuelle Maßfertigung

Neben einer großen Anzahl an Normtüren fertigt Normstahl das SST auch nach Maß – perfekt angepasst an die Garagenöffnung auf den mm genau, so nutzen Sie die effektive Durchfahrthöhe und -breite am besten. Sie verlieren keinen Platz und erreichen dadurch eine perfekte Optik ohne sichtbare Zargenteile.

Eine sehr prägnante Aussage **TOPSTYLE-ISO**



TOPSTYLE-ISO in Verkehrsweiß, ähnlich RAL 9016

Die glatte und großzügige Paneeloberfläche des Normstahl-Seitensektionaltores TOPSTYLE-ISO trifft nicht nur den Geschmack der Zeit, sondern vermittelt eine Impression von schlichter Eleganz und zurückhaltender Schönheit. Ein klares Bekenntnis zu Stilsicherheit und ästhetischem Format.



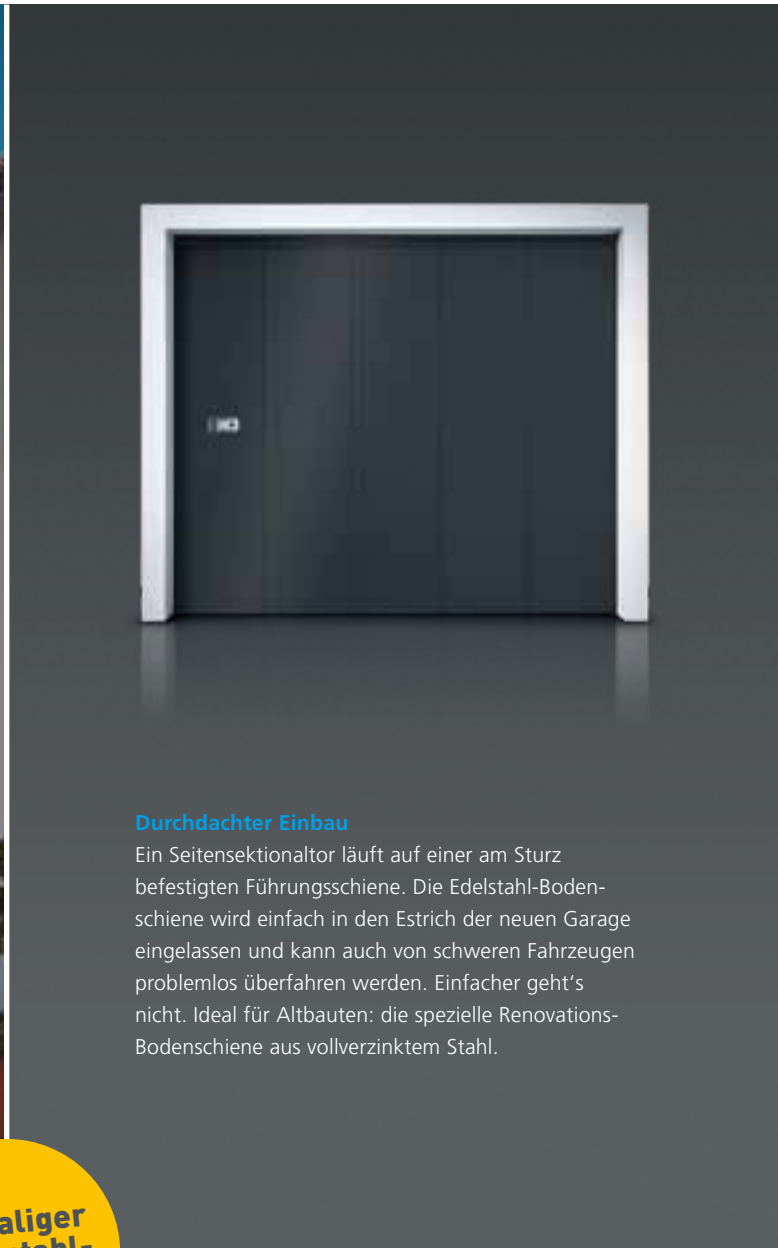

Durchdachter Einbau

Ein Seitensektionaltor läuft auf einer am Sturz befestigten Führungsschiene. Die Edelstahl-Bodenschiene wird einfach in den Estrich der neuen Garage eingelassen und kann auch von schweren Fahrzeugen problemlos überfahren werden. Einfacher geht's nicht. Ideal für Altbauten: die spezielle Renovations-Bodenschiene aus vollverzinktem Stahl.

**Einmaliger
Normstahl-
Vorteil:**

TOPSTYLE-ISO in Anthrazitgrau, ähnlich RAL 7016



Erstklassiger Service

Worauf Sie sich verlassen können: Normstahl ist seit jeher bekannt für seine erstklassige Kooperation mit dem autorisierten Fachhandel. Nur dort finden Sie Experten, die ihr Handwerk von A-Z verstehen. Von der professionellen Beratung vor Ort über die fachgerechte Montage bis hin zur Entsorgung Ihres alten Garagentores – bei den autorisierten Normstahl-Fachhandelspartnern sind Sie in besten Händen.

Damit liegen Sie im Trend

TOPTREND-ISO



TOPTREND-ISO in Verkehrsweiß, ähnlich RAL 9016

Elegant, ausgewogen, anspruchsvoll: Senkrecht verlaufende, halbrunde Mittelsicken kennzeichnen das Modell TOPTREND-ISO. Ob Fertighaus, Designvilla im Grünen oder Reihenhaus in einer Metropole – diese Variante der Normstahl-Seitensektionaltore passt hervorragend zu fast allen Architekturstilen.





Integrierte Laufkultur

Normstahl-Seitensektional Tore sind mit wartungsfreien Führungs- und kugelgelagerten Laufrollen ausgestattet. Das Resultat: sehr leichtgängige Bedienung, optimale Laufruhe ohne störende Nebengeräusche und hohe Sicherheit gegen Aushängen.

**Einmaliger
Normstahl-
Vorteil:**

TOPTREND-ISO in Weißaluminium, ähnlich RAL 9006



Sicherheit ohne Kompromisse

Wenn es um Ihre Sicherheit geht, kennen wir keine Kompromisse: z.B. mit einem durchgehenden Fingerklemmschutz und passgenauen Scharnierabdeckungen. Oder auch mit Torsektionen und Profilen, die so geformt sind, dass gefährliche Öffnungsschlitze gar nicht entstehen können. Ihr Sicherheits-Plus: alle Normstahl-Tore entsprechen der aktuellen DIN EN 13241-1, die sämtliche Sicherheits- und Leistungsanforderungen im gewerblichen und privaten Nutzungsbereich eindeutig definiert.

Jung, dynamisch, schön **TOPLINE-ISO**



TOPLINE-ISO Automatik in Lichtgrau, ähnlich RAL 7035

Unser Modell TOPLINE-ISO: mit den senkrecht verlaufenden, halbrunden Doppelsicken zurückhaltend in der Aussage, aber sehr prägnant in der Linienführung. Der Übergang zwischen den Sektionen ist praktisch unsichtbar, so dass ein harmonischer Gesamteindruck entsteht. Im jungen Umfeld ist dieses Seitensektionaltor ebenso zuhause wie im Ambiente zeitgemäßer Architektur.



Der Designklassiker **TOPCLASSIC-ISO**



TOPCLASSIC-ISO Automatik in Eiche hell 060 mit Motivfenster M1

Das unverwechselbar zeitlose Erscheinungsbild des TOPCLASSIC-ISO hat seinen guten Grund und der liegt in der alles anderen als konventionellen, klassischen Kassettenstruktur, die eine Aura repräsentativer Eleganz vermittelt. Über Geschmack lässt sich eben nicht streiten.



Nehmen Sie sich die Freiheit **ALU-RAHMEN-TORE**



Alu-Rahmen-Tor mit Holz mehrschichtplatte, Designmotiv „Abendsonne“

Bauherren und Renovierer möchten häufig größtmögliche Flexibilität mit einem hohen Maß an Individualität verknüpfen. Daher bieten wir unsere Seitensektionaltore auch als reine Alu-Rahmen-Konstruktionen an.

Der Kreativität bei der Torgestaltung sind damit keine Grenzen gesetzt. Sie können Ihr ganz persönliches, einzigartiges Tor mit einem Belag Ihrer Wahl gestalten oder sich für einen unserer zahlreichen werkseitigen Beläge entscheiden.

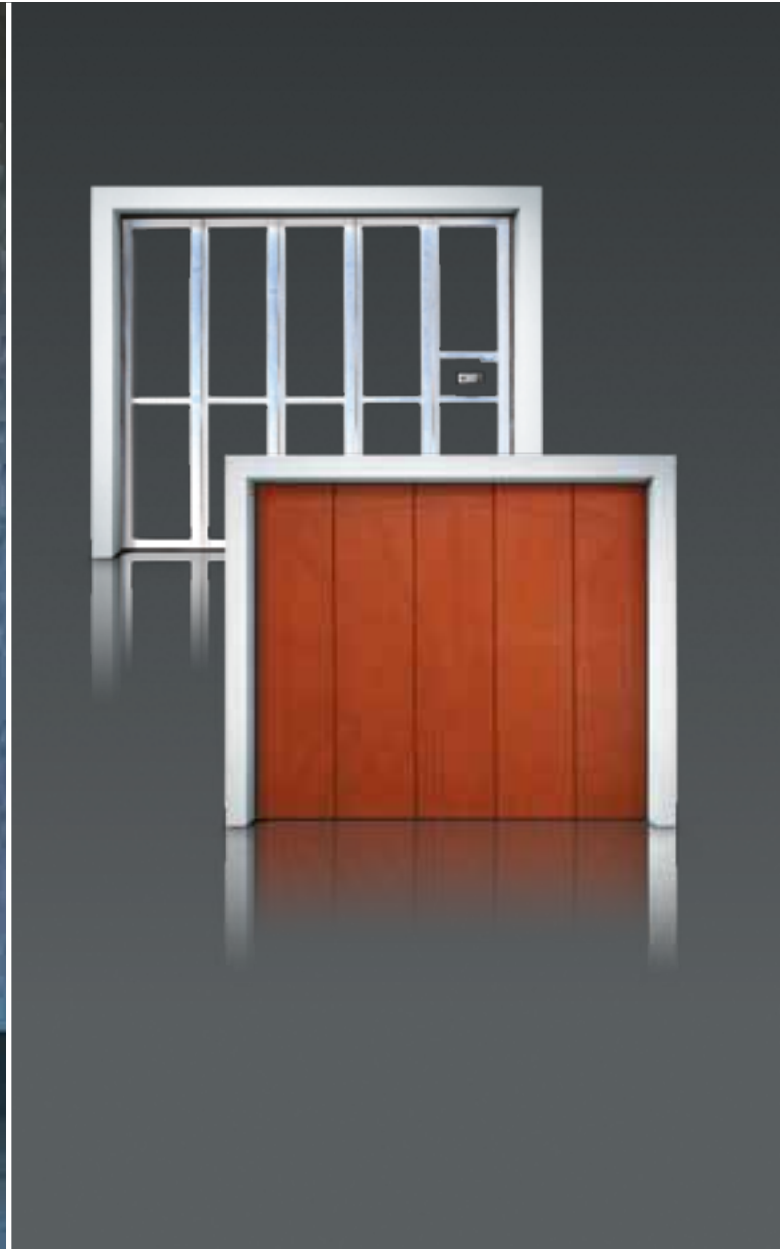

Individuelle Materialwahl

Mit ansprechenden Belägen machen Sie noch mehr aus Ihrem neuen Seitensektionaltor. Wählen Sie aus folgenden Materialien, mit denen Sie Ihr Alu-Rahmen-Tor im Werk individuell belegen lassen können:

Softline-Belag

Die Softline-Verbretterung besteht aus 16 mm starken, farblos vorimprägniert nordischen Fichtenholz. Wählen Sie zwischen den Motiven „Senkrecht“ und „Fischgrät“.

Alu-Rahmen-Tor ohne Belag

Alu-Rahmen-Tor mit Holzmehrschichtplatte, Designmotiv „Münster Segment“

Holzmehrschichtplatte/Longlife ALU-ISO

Abwechslungsreiche Oberflächenoptik in 30 Dekorvarianten (siehe Seite 17) oder nach Ihrem individuellen Wunsch gefräst.

Selbstverständlich können Sie Ihr Alu-Rahmen-Tor auch ohne Belag bestellen, ihn selbst gestalten und somit die Optik Ihrer Garage an die Architektur des Hauses anpassen.

Alu-Rahmen-Tore

Holzmehrschichtplatte/Longlife ALU-ISO



Alu-Rahmen-Tor Automatik mit Longlife ALU-ISO-Belag in Grün/Weiß, Designmotiv „Hallein“

Mit unseren Alu-Rahmen-Toren mit Holzmehrschichtplatten oder Longlife ALU-ISO Designs bringen Sie Ihre Phantasie zur Entfaltung. Wir bieten Ihnen eine Vielzahl attraktiver Designs – von ganz klassischen Gestaltungsvarianten über Rauten- oder Kassettendekore bis hin zu unkonventionellen Mustern.



Alu-Rahmen-Tor mit individuellem Holzdesign. Steineinlagen auf Wunsch erhältlich.



Designmotive

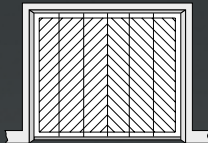

Innsbruck (101)

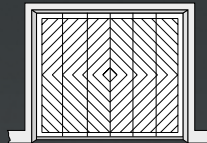

Bern (102)



Fischgrät Kombi (108)

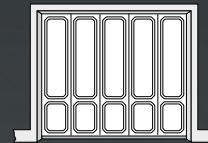

Kassette 45° (110)

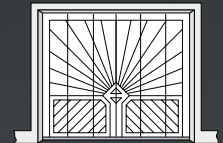

Sternstein (111)

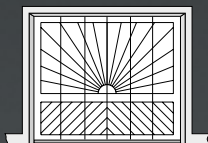

Abendsonne (112)

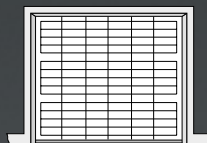

Waagrecht profiliert (113)

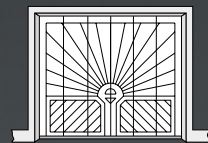

Sunset (114)

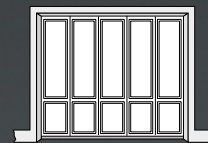

Kassette (115)

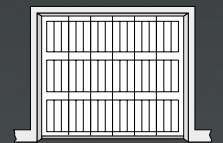

Senkrecht profiliert (116)

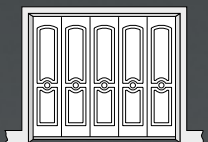

Schönbrunn (118)

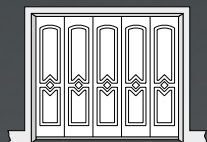

Schweiz (119)

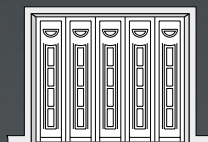

Mirabell (120)

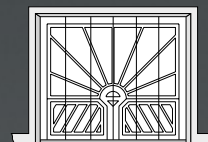

Münster (127)

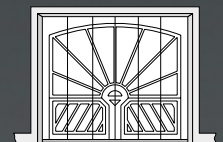

Münster Segment (128)

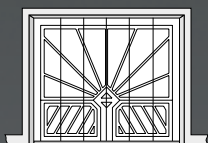

Hallein (129)

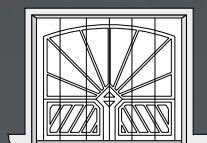

Hallein Segment (130)

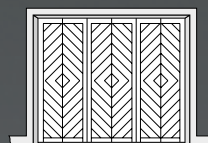

Raute (135)

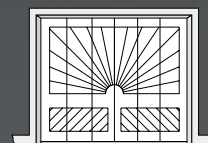

Salzburg (136)

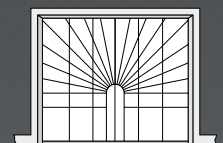

St. Moritz (137)

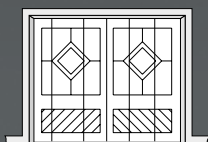

Gmunden (139)

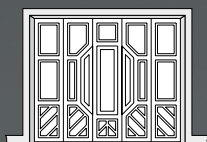

Ybbs (142)

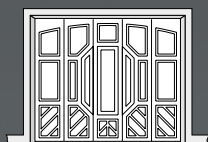

Ybbs Segment (143)

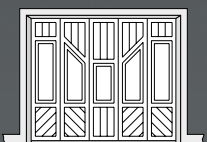

Hagenau (144)

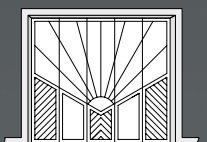

Bregenz (145)

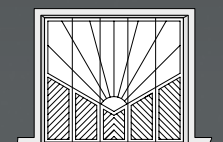

Bregenz 2 (146)

Sie haben die Wahl

1. Entscheiden Sie sich für eines unserer Standarddesignmotive oder
2. Entwerfen Sie Ihr ganz individuelles Garagentor und lassen Sie sich von Ihrem Normstahl-Partner beraten.

Die 7 Standardfarben

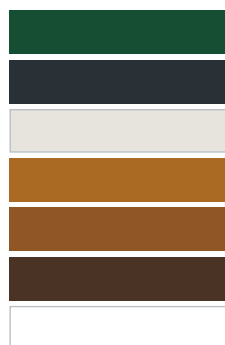

Moosgrün	ähnlich RAL 6005
Anthrazitgrau	ähnlich RAL 7016
Lichtgrau	ähnlich RAL 7035
Ockerbraun	ähnlich RAL 8001
Lehm Braun	ähnlich RAL 8003
Sepiabraun	ähnlich RAL 8014
Verkehrsweiß	ähnlich RAL 9016

Weitere Farbgestaltungsmöglichkeiten

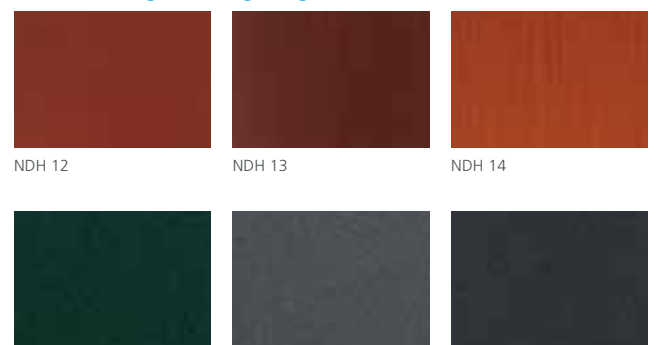

NDH 12 NDH 13 NDH 14
NDM 1 NDM 2 NDM 3

Designstore mit **Longlife-Auflagen**



TOPSTYLE-ISO in Verkehrsweiß, ähnlich RAL 9016 mit Designmotiv S 363

Longlife-Auflagen sind besonders widerstandsfähige, 3 mm starke, Alu-Applikationen, die Ihnen noch mehr Möglichkeiten zur Gestaltung Ihres Garagentores in der Ausführung TOPSTYLE-ISO bieten. Standard in Edelstahloptik, optional in allen RAL-Farben erhältlich. Viele reizvolle Designmotive stehen zur Auswahl, die aus Ihrem neuen Seitensektionaltor ein unvergleichlich schönes architektonisches Element machen.

Grenzenlose Vielfalt

Designmotive für Ihr Tor



S 356



S 357



S 360



S 361



S 363



S 364



S 365



S 366



S 367



S 369



S 371



S 372



S 373



S 374



S 376



S 51



S 52



S 53

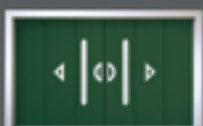

S 55



S 57



S 58

*Diese Designmotive sind nicht mit Fensterausstattung lieferbar

Schön – ein Leben lang

Unsere topaktuellen Designmotive sind aus besonders widerstandsfähigen, 3 mm starken Longlife-Alu Platten pulverbeschichtet gefertigt. Damit haben Sie ein Leben lang Ihre Freude.

In nur 4 Schritten zum individuellen Garagentor:

01. Torfarbe festlegen

Wählen Sie aus den 13 Standardfarben (siehe Seite 22) oder entscheiden Sie sich für eine Sonderfarbe (RAL und NCS-Farbtöne).

02. Das passende Design

Bestimmen Sie für Ihr Torsystem eines der dargestellten Designmotive. Mehr Motive finden Sie unter: www.normstahl.de

03. Farbe für Dekorprofile

Zur Wahl stehen Ihnen unsere 13 Standardfarben, sowie alle RAL- und NCS-Farben.

04. Spezialeinlagen kreieren

Wählen Sie einen gewünschten Fensterdurchbruch für die **Designmotive S 356 bis S 376**.



Fensterdurchbruch für S 356 - S 376

Individuelles Torstyling

Schöne Aussichten mit Verglasungen



TOPSTYLE-ISO in Verkehrsweiß, ähnlich RAL 9016 mit Designfenstern D702

Gerne statten wir Ihr Tor auch mit ebenso praktischen wie attraktiven Verglasungen aus. Wenn Sie nicht nur die ästhetische Dimension einer Verglasung, sondern auch die rein praktische Aussicht auf mehr Licht in Ihrer Garage schätzen, liegen Sie mit unseren Motiv-, Design- oder Exklusivfenstern genau richtig.

Motivfenster

Für alle Modelle der TOP-Serie

Diese Fenster aus klarem, doppelscheibigem Acrylglas sorgen für echten Durchblick. Rahmenfarbe standardmäßig in Torfarbe oder wahlweise in Sonderfarbe. Auf Wunsch können Sie auch mit Struktur- oder Milchglas geliefert werden.

*Motiv 5 für Modell Classic nicht erhältlich.



Motiv 1



Motiv 2



Motiv 3



Motiv 4



Motiv 5*
Rahmen schwarz



Motiv 1 mit
Lüftungsgitter



Designfenster

Für Modell TOPSTYLE-ISO

Eleganz in Vollendung. Strukturiertes Acrylglas in Verglasungsrahmen aus Aluminium in Edelstahloptik. Vier klassische Formen stehen zur Wahl.



D700



D701



D702



D703

Exklusivfenster

Für Modell TOPSTYLE-ISO

Satiniertes Acrylglas (doppelscheibig) mit Longlife-Rahmen in 13 Standardfarben oder Sonderlackierung in einem von über 200 RAL-Farbtönen.



E600
San Remo



E601
San Marino



E603
Florida



E604
Miami



E602
New Orleans



E505
Basic

So bunt wie Ihr Leben: Unsere Farb- und Griffwelt



Es gibt Hunderte von Möglichkeiten, Ihr Garagentor individuell zu gestalten.

Verpassen Sie Ihrem Tor eine persönliche Note! Für die Tore der TOP-Serie stehen 13 Standardfarben und 13 Dekoroberflächen zur Auswahl. Wählen Sie dazu einen passenden Griff aus den vier Varianten.

Natürlich können Sie Ihr Tor durch Designbeläge und Verglasungen ganz individuell gestalten. Lassen Sie sich von unseren Ideen auf den Seiten 16 – 21 inspirieren.

Farbe bekennen

Für die Toroberflächen haben Sie die Auswahl zwischen unseren 13 Standardfarben und 13 Dekoroberflächen in Originalqualität. Möchten Sie jedoch mehr Farbe ins Spiel bringen, können Sie Ihr neues Seitensektionaltor auch in einem beliebigen RAL- oder NCS-Farbtönen lackieren lassen. Die Innenseite ist bei jeder Torfarbe grauweiß (RAL 9002).

10 neue Nature-Dekore

Normstahl bietet für die Tore der TOP-Serie jetzt 8 neue Holzdekore und 2 neue Steindekore. Somit stehen Ihnen nun 13 verschiedene Dekoroberflächen mit detailgetreuer Struktur zur Auswahl. Eine gute Entscheidung, wenn Sie Naturoberflächen aber auch den pflegeleichten Umgang mit Stahloberflächen lieben. Lästiges Streichen ist ab sofort passé und Ihr Tor mit Holz- oder Steinoberfläche sieht immer aus wie neu!





Sie haben es in der Hand

Mit dem ergonomisch geformten Metallgriff haben Sie alles in der Hand – Komfort, Funktionalität und Sicherheit. Das Tor lässt sich damit spielend leicht öffnen und schließen. Als Standard liefert Normstahl den Griff in Silber – die Farben Schwarz, Edelstahl

und Gold sind ebenfalls erhältlich. Auch die Sicherheit ist bereits integriert. Der Zylinder ist abgedeckt im abgerundeten Schlosskasten besonders gut geschützt. Einfacher Zylinderwechsel ist möglich für Hahn Euro Zylinder, ASSA Ovalzylinder & KABA 22 mm Rundzylinder.



Griff in Silber



Griff in Messing



Griff in Edelstahl



Griff in Schwarz

Technik & Sicherheit im Einklang



Sicher ist sicher

Wir denken nicht nur an Ihre Sicherheit, wir sorgen auch dafür: Der durchgehende **Fingerklemmschutz [01]** und **Scharnierabdeckungen [02]** sorgen für Sicherheit beim Öffnen und Schließen des Tores. Die Sektionen und Profile sind so geformt, dass weder innen noch außen gefährliche Öffnungsschlitze entstehen können. Verletzungen sind somit ausgeschlossen.

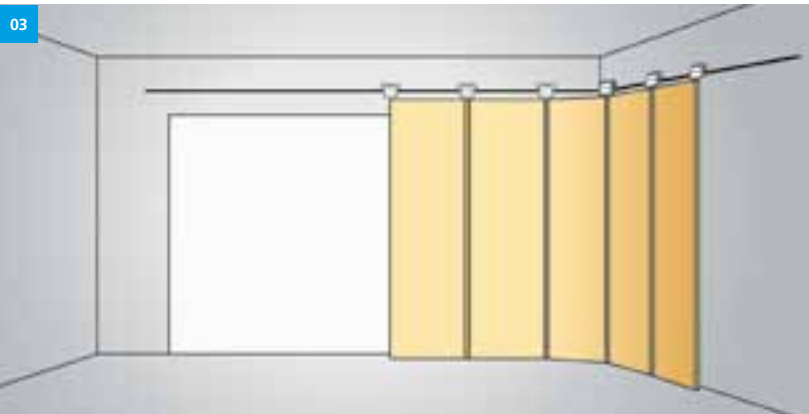

Intelligente Detaillösungen

Überzeugendes Funktionsprinzip: Bei Seitensektionaltoren sind die einzelnen Segmente wie ein Gelenk miteinander verbunden und werden in engem Bogen zur Seitenwand der Garage geführt. Kugelgelagerte Laufrollen und Führungsrollen für die Bodenschiene lassen das Tor spielend leicht öffnen und schließen. Ganz gleich, ob Sie sich für eine selbsttragende Sandwich- oder Alu-Rahmen-Konstruktion entscheiden, Komfort steht immer an erster Stelle: Öffnen Sie Ihr Tor gerade mal so weit, wie Sie eben Platz benötigen [03] – z.B. zum Abstellen des Fahrrads oder zum Hinein- und Hinausgehen.

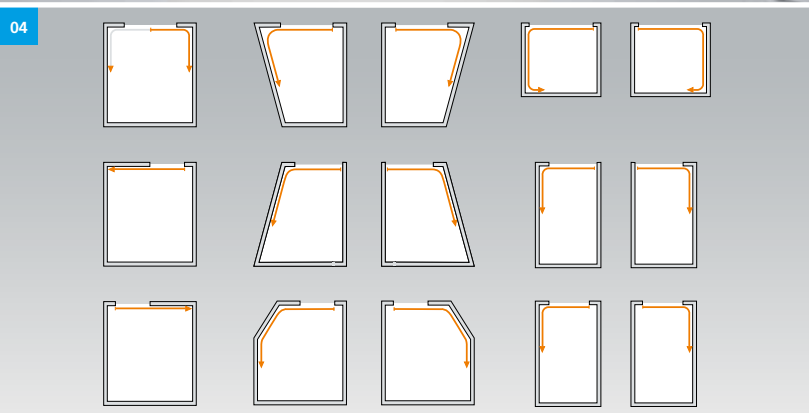

Gut in Form: Für fast jede Raumaufteilung und jeden Nutzungswunsch haben wir die passende Garagentorlösung [04]. Da Seitensektionaltore variabel in der Kurvenausbildung sind, gibt es die unterschiedlichsten Planungsvarianten. Die Konstruktion ist so angelegt, dass die lichte Durchfahrthöhe und -breite Ihrer Garage uneingeschränkt erhalten bleibt [07].

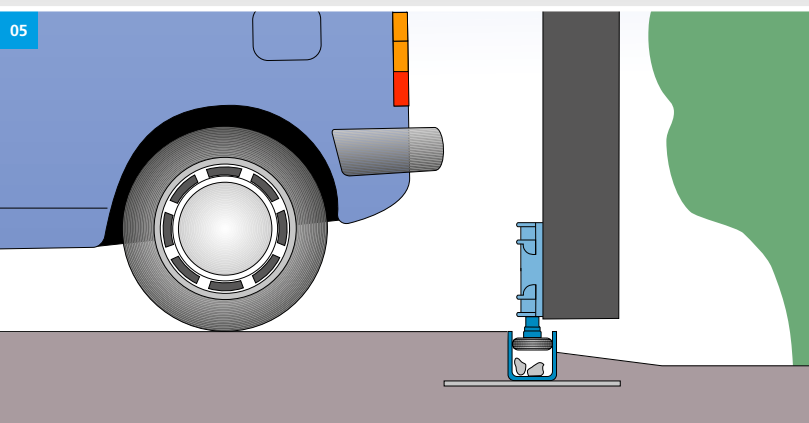

Leichtgängige Bodenführung: Die tragenden, kugelgelagerten Laufwerke und die Führungsrollen in der NIRO-Edelstahl-Laufschiene lassen das Tor spielend leicht öffnen und schließen. Schmutz- oder Eisablagerungen sind kein Problem: Das Tor wird in ca. 15 mm Höhe in der versenkten Bodenschiene [05] geführt.

2-fach-Verriegelung: Die 2-fach-Verriegelung bietet hervorragenden Einbruchschutz. So können Sie ganz beruhigt in den Urlaub fahren und machen potentiellen Eindringlingen das Leben schwer.

Rundherum dicht

Das Normstahl-Seitensektionaltor ist auf drei Seiten mit Bürstendichtungen und auf der Anschlagseite mit einer Gummidichtung ausgestattet. Die geschmeidigen Dichtungsbürsten gewähren eine bestmögliche Abdichtung und unterstützen den Laufkomfort des Tores [06 und Abb. unten], da diese nicht bremsend wirken (wie z.B. Gummidichtungen).

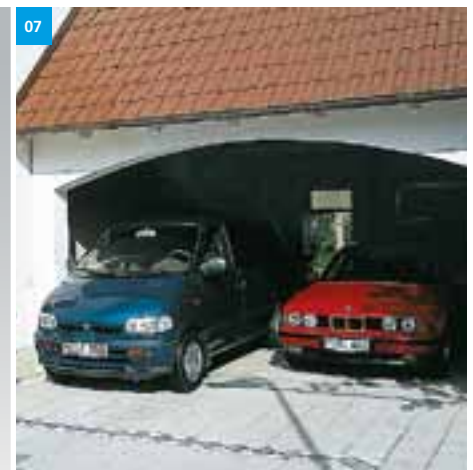
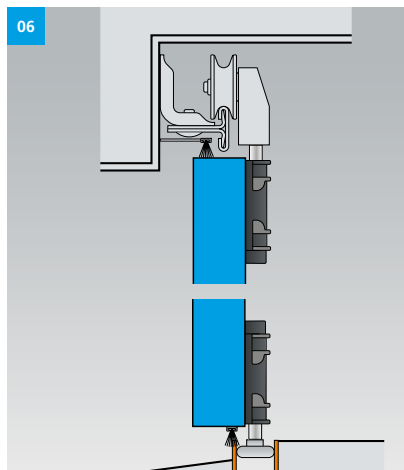
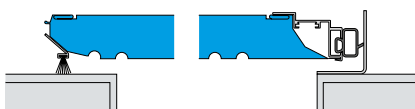

Alles aus einer Hand

Die Tür zum Tor



TOPSTYLE-ISO in Weißaluminium, ähnlich RAL 9006, mit passender Nebeneingangstür

Garagentor und Nebeneingangstür befinden sich häufig in unmittelbarer Nähe. Daher liegt es auch nahe, sich für eine auf das Design Ihres Seitensektionaltores abgestimmte Nebeneingangstür zu entscheiden. Harmonisch in der Optik und perfekt in der Funktion – das optimale Zusammenspiel von Tor und Tür.



Eingangstür
TOPFLAIR-ISO



Eingangstür
TOPSTYLE-ISO



Eingangstür
TOPLINE-ISO



Eingangstür
TOPTREND-ISO



Eingangstür
TOPCLASSIC-ISO



Eingangstür
TOPTWIN-ISO



Eingangstür TOPSTYLE-ISO in Weißaluminium, ähnlich RAL 9006

Perfekt angepasst

Für alle Modelle bieten wir Ihnen auch die Möglichkeit der Verglasung mit unseren Motiv- oder Exklusivfenstern. Sämtliche Türen sind in den Normstahl-Standardfarben oder auf Wunsch in jedem RAL- oder NCS-Farbtönen erhältlich und werden einbaufertig, mit Einsteckschloss und Sicherheitszylinder, geliefert. Serienmäßig sind unsere Türen mit silberner Griffgarnitur, Rollenbändern und einem Rohrrahmens Schloss mit Profilzylinder ausgerüstet.

Gut gedämmt

Neben unseren Normalprofilüren mit einer Bautiefe von 52 mm bieten wir unsere Türen in thermisch getrennter Ausführung (Bautiefe 65 mm) an. Neben der deutlich besseren Wärmedämmung wird die Kälteübertragung auf die Innenseite reduziert. Optional können unsere thermisch getrennten Türen auch mit einer 3-fach-Verriegelung und Einbruchschutz in WK2-Ausführung geliefert werden.

Griffgarnituren



Silber (Standard)
Innengriff jeweils Schwarz



Edelstahl



Gold



Schwarz

Bequem und sicher Torantrieb in Perfektion



Die Komfort-Klasse

Stellen Sie sich vor: Es ist dunkel und kalt, es regnet in Strömen und Sie müssen nun das Auto verlassen, um Ihre Garage zu öffnen. Oder Sie haben eine Garagenzufahrt, die so nah an einer Hauptstraße liegt, dass Sie beim Aussteigen Fußgänger oder sogar den Verkehr behindern. Schluss damit! Gönnen Sie sich besser den Komfort eines funkferngesteuerten Normstahl-Torantriebes.



Abbildungen zeigen Beschlagsets für Seitensektionaltore.



Universell nutzbar

Einen Normstahl-Torantrieb können Sie mit jedem Torsystem nutzen, ob Schwingtor, Seiten- oder Deckensektionaltor. Die kinderleichte Bedienung mit dem serienmäßigen 4-Befehl Mini-Handsender ermöglicht es, z.B. das Garagentor zu öffnen, die Außenbeleuchtung einzuschalten oder die Alarmanlage zu aktivieren. Bei der Version Ultra Excellent müssen Sie noch nicht einmal daran denken, das Tor zu schließen. Das wird nach einer von Ihnen vorgewählten Zeit ganz automatisch erledigt (automatischer Zulauf). Möchten Sie ein Tor mit einem Antrieb selbst nachrüsten, ist der Einbau denkbar einfach. Alle Antriebe sind vormontiert [01], lassen sich einfach zusammenbauen und ebenso rasch installieren [03].

Integrierte Sicherheit

Die ausgereiften Sicherheitsfunktionen unserer Torantriebe schützen Sie persönlich und Ihr wertvolles Eigentum. Alle Antriebe verfügen über einen robusten Zahnriemen [02]. Das Resultat: leiser Lauf, kein Ölen und Fetten sowie hohe Reißfestigkeit. Eine weitere, serienmäßig integrierte Sicherheitsgarantie ist die automatische Sperrung des Tores durch das selbsthemmende Getriebe. Unbefugtes Öffnen von außen ist somit nahezu unmöglich. Und was passiert, wenn der Strom ausfällt? Keine Angst, dann können Sie über die Notentriegelung Ihr Tor problemlos öffnen – von innen und außen. Maximale Sicherheit bietet Ihnen auch die Funkfernsteuerung mit 433 MHz Rolling Code. Der Code wechselt nach jeder Betätigung – über 1 Billion Möglichkeiten sind gegen das grassierende „Code-Scanning“ ein sicherer Abwehrriegel. Sollten Kinder einmal in der Garage spielen, müssen Sie sich keine Sorgen machen – die intelligente Elektronik leitet beim geringsten Hindernis sofort den automatischen Torrücklauf ein.

Bequeme Teilöffnung

Der Torantrieb kann jederzeit gestoppt werden. Der Antrieb Ultra Excellent bietet zusätzlich eine frei einstellbare Schlupftürfunktion über Funk & Taster (z.B. 1 m zum Hinein- und Hinausgehen).

Normstahl-Torantriebe – überzeugend auf der ganzen Linie

Schnell – Nie wieder warten.

Mit 260 mm/Sek beim Torantrieb Ultra Excellent Quick gehört ein Normstahl-Torantrieb zu den schnellsten: Im Nu ist auch ein großes Tor geöffnet oder geschlossen.

Sicher – Doppelt hält besser.

Ein Normstahl-Torantrieb schützt Ihr Eigentum. Zum Beispiel durch die Funkfernsteuerung mit 433 MHz Rolling Code.

Stark – Wenn ein Normstahl-Torantrieb seine „Muskeln“ spielen lässt, gehen selbst schwere Tore spielerisch auf und zu. Bis zu 800 N Anzugskraft sind einfach bärenstark.

Sparsam – Trotz seiner hohen Leistung ist ein Normstahl-Torantrieb ausgesprochen sparsam: Mit einem Ruhestromwert von 4 Watt kostet er im Jahr gerade mal soviel wie ein Pausensnack.

Leise – Pssst: Sie müssen sich schon sehr anstrengen, um Ihren Normstahl-Torantrieb überhaupt zu hören.

Echte Profis: Unsere Torantriebsmodelle



ULTRA ULTRA EXCELLENT ULTRA EXCELLENT QUICK

Quick macht Tempo und öffnet Ihr Garagentor in doppelter Geschwindigkeit. Nie wieder warten. Der Schnelllauf-Torantrieb Ultra Excellent Quick ist ein schneller Typ: Im Nu ist auch ein großes Tor vollständig geöffnet. Sie sparen Zeit und Energie!





ULTRA So bequem

Ultra bietet:

- » Zugkraft 600 N
- » Durchschnittsgeschwindigkeit bei Nennlast 140 mm/Sek
- » Sturzbedarf 40 mm
- » Netzanschluss 230V 50/60 Hz
- » 3 Jahre Garantie auf die Mechanik
- » 2 Jahre Garantie auf die Elektronik
- » auch als lang-Version erhältlich



ULTRA EXCELLENT Noch mehr Komfort

Ultra Excellent bietet zusätzlich:

- » Exklusives Design
- » Teilöffnungsfunktion (sinnvoll bei Seitensektionaltoren)
- » Krafteinstellung manuell nachjustierbar
- » Individuelle Beleuchtungsabschaltung
- » Einstellbare Soft-Stopp-Funktion
- » Licht über Funk ansteuerbar
- » Gezieltes Auf und Zu über Funk ansteuerbar
- » Serienmäßige Auswertelektronik für Sicherheitsleiste
- » LED-Anzeige über benötigte Kraft bzw. mögliche Störfelder
- » Zugkraft 800 N
- » Durchschnittsgeschwindigkeit bei Nennlast 140 mm/Sek
- » Sturzbedarf 40 mm
- » Netzanschluss 230V 50/60 Hz
- » Noch mehr Garantie: 5 Jahre auf die Mechanik, 2 Jahre auf die Elektronik
- » auch als lang-Version erhältlich



ULTRA EXCELLENT QUICK Doppelte Geschwindigkeit

Ultra Excellent Quick bietet zusätzlich:

- » Schnelllauf-Ausführung
- » Zugkraft 550 N
- » Durchschnittsgeschwindigkeit bei Öffnung 260 mm/Sek
- » auch als lang-Version erhältlich

Da ist alles inklusive:

- » Schnell und einfach zu montieren und werkseitig vormontiert
- » Robuste Konstruktion mit C-Schiene
- » Wartungsfreier Zahnriemen
- » Geringer Stromverbrauch
- » Automatische Krafteinstellung gemäß CEN
- » Automatische Hinderniserkennung
- » Torschonende Soft-Stopp-Funktion
- » Automatischer Zulauf. Für diese Funktion wird eine zusätzliche Sicherheitseinrichtung (Lichtschanke / Sicherheitsleiste) benötigt
- » Einfaches Einstellen durch Drehzahlüberwachung – ohne Endschalter
- » Homelink-kompatibel
- » 4-Befehl Mini-Handsender 433 MHz Rolling-Code
- » Stahlkonsole universell für Schwing- und Deckensektionaltore einsetzbar
- » Eingebaute Garagenbeleuchtung (40W) mit Abschaltautomatik
- » Notentriegelung serienmäßig – für alle Tore mit Außengriff auch von außen möglich

Wunschlos glücklich Sinnvolles Torantriebszubehör



01



02



03



Intelligente Zusatzausstattung

Normstahl bietet ein umfangreiches Zubehörprogramm für noch mehr Komfort und persönliche Sicherheit.

Gut verschlüsselt

Der **Schlüsseltaster** [01] (Abb. zeigt Aufsatzvariante) ist die Lösung, falls Sie Ihre Fernbedienung mal vergessen haben. Mit dem **3-Befehl Codetaster** [02] öffnen Sie Ihr Tor ohne Schlüssel mit Ihrem persönlichen Zahlencode. Mit hochwertiger Edelstahl tastatur und massiver Edelstahlplatte oder mit blauer Folientastatur und silberfarbenem, stabilem Kunststoffgehäuse. Auf Wunsch auch per Funk ohne Leitungsverlegung. Alle Modelle sind mit Beleuchtung. Der **Fingerprint** [04] ist die Hightech-Zutrittskontrolle! Das Tor wird durch das Erkennen von eingescannten

Fingerabdrücken geöffnet. Einfacher, bequemer und sicherer geht es nicht.

Aufgepasst

Lichtschranken [03] verhindern zuverlässig das automatische Schließen des Tores, wenn der Lichtstrahl durch eine Person oder einen Gegenstand unterbrochen wird. Sicherheitsleisten und weiteres Zubehör zur Absicherung der Garage stehen je nach Tortyp zur Auswahl. Fragen Sie Ihren Normstahl-Berater.

04



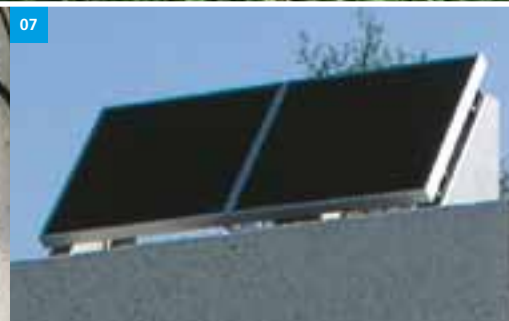
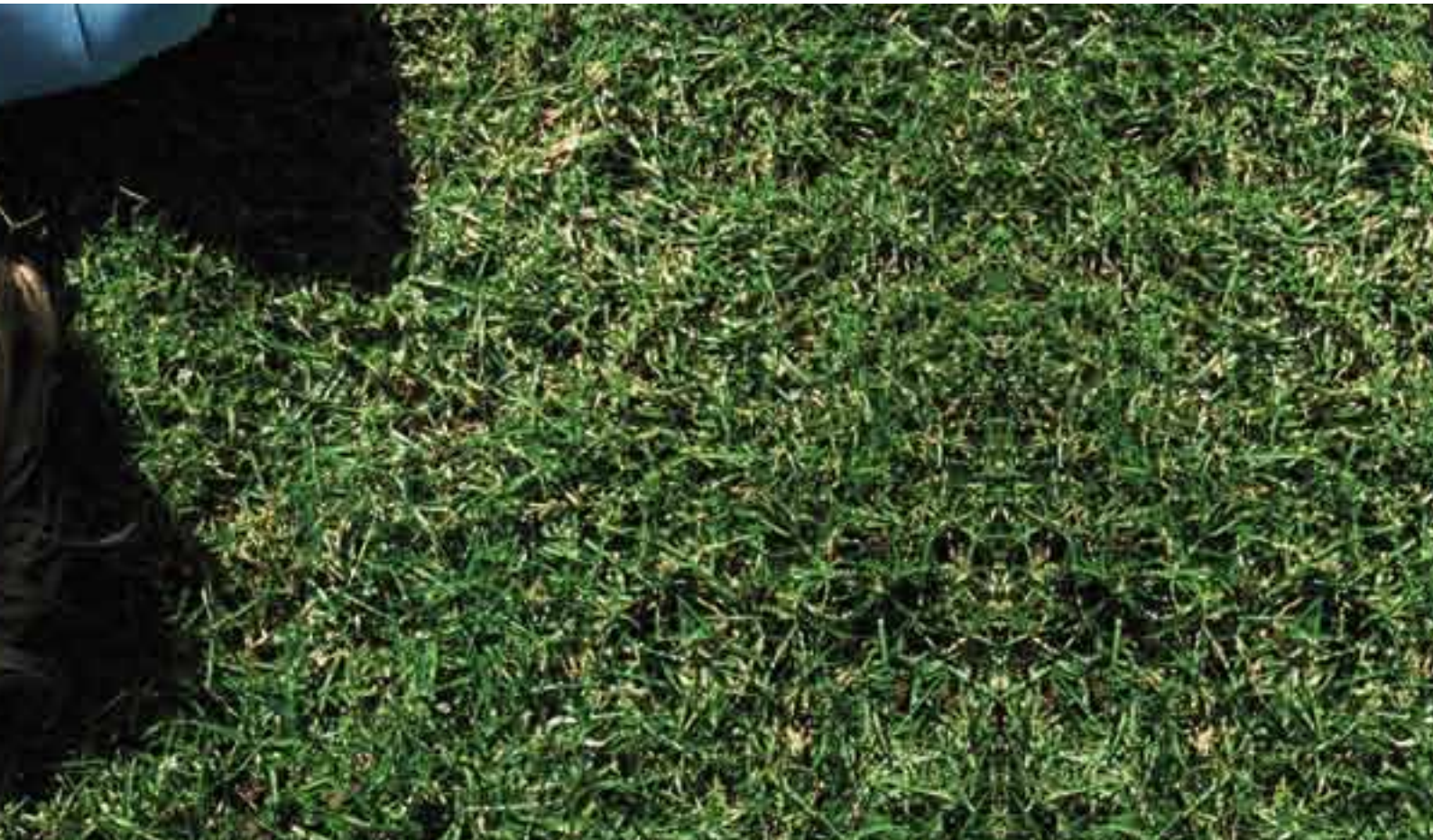

Spannung garantiert

Bei Fertiggaragen auf der „grünen Wiese“ fehlt oft ein Stromanschluss. Damit ist jetzt Schluss: Mit dem **Akku Plus** [05] muss man auf diesen Komfort nicht verzichten. Die Stromversorgung des Antriebes über einen leistungsstarken **Akku** [06] sorgt für Unabhängigkeit. Als Zubehör bieten wir Ihnen ein praktisches **Solarmodul** [07] zur problemlosen Akku-Aufladung.

Normstahl-Hoftorantriebe

Die perfekte Lösung für **Dreh- und Schiebetore** [08] bis 800 kg Torgewicht und 8000 mm Torbreite. Fordern Sie unser Torantriebsprogramm an oder wenden Sie sich an Ihren Normstahl-Fachhändler. Er berät Sie gerne.

Wagensender

für Zigarettenanzünder



08

Größen. Einbaumaße. Ausstattung. Tortechnik im Detail

Konstruktive Details

Funktionsicher

Ob als Alu-Rahmen- oder als selbsttragende Sandwichkonstruktion – Normstahl-Seitensektionaltore sind stabil und funktionsicher. Die Laufschienen sowie alle tragenden Stahlteile sind grundsätzlich verzinkt und dadurch dauerhaft vor Rost geschützt. Durch die wartungsfreien Führungs- und kugelgelagerten Laufrollen sind die Tore gegen Aushängen gesichert und besonders leichtgängig.

Bodenführung

In Standardausführung wird die Bodenschiene in den Estrich der neuen Garage eingelassen. Ideal für Altbauten und deren Renovierung: die Renovationsbodenschiene. Der Einbau erfolgt in die verputzte Garage, die Bodenschiene wird ganz einfach und ohne Estrich-Aufbruch auf dem bestehenden Estrich verschraubt.

NIRO-Bodenschiene – Standard!

Die Estrichbodenschiene wird serienmäßig in Edeldstahlausführung geliefert.

Wasserablauf

Die Bodenschiene besitzt ausreichende Ablauföffnungen. Nicht vergessen: Die Entwässerungsrinne muss mit Gefälle nach außen in den Estrich eingekerbt werden.

Konstruktionsarten

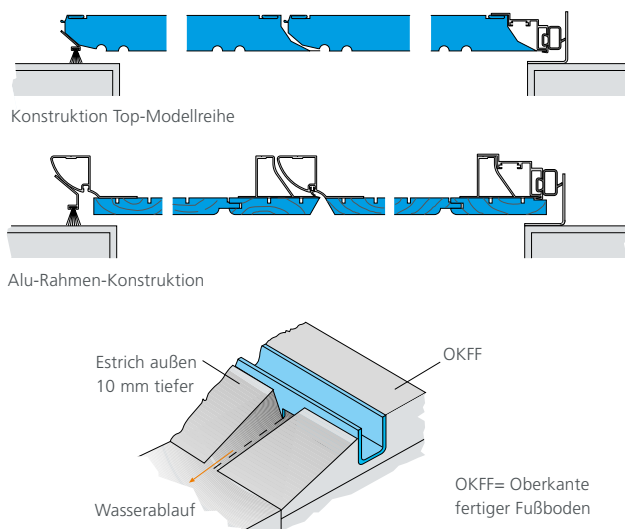
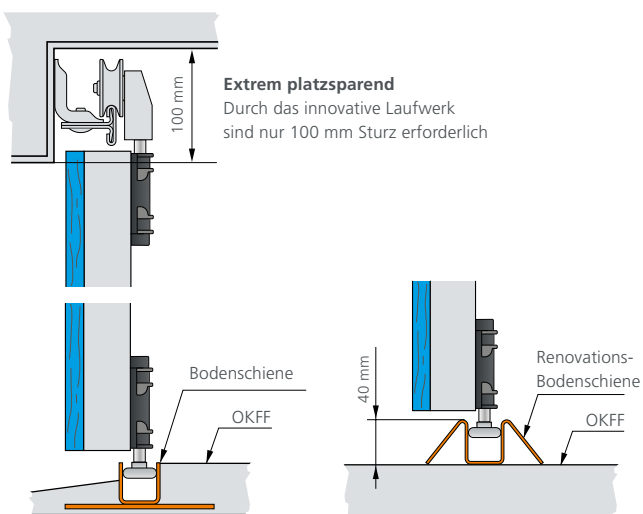

Torantriebszuordnung für Seitensektionaltore													Tor 2-flügelig						
3500													2 x	2 x	2 x	2 x	2 x	2 x	
3250													2 x	2 x	2 x	2 x	2 x	2 x	
3000													2 x	2 x	2 x	2 x	2 x	2 x	
2750													2 x	2 x	2 x	2 x	2 x	2 x	
2500													2 x	2 x	2 x	2 x	2 x	2 x	
2375													2 x	2 x	2 x	2 x	2 x	2 x	
2250													2 x	2 x	2 x	2 x	2 x	2 x	
2125													2 x	2 x	2 x	2 x	2 x	2 x	
2000													2 x	2 x	2 x	2 x	2 x	2 x	
Torbreite	2000	2250	2375	2500	2750	3000	3250	3500	3750	4000	4500	5000	6000	7000	8000	9000	10000	11000	12000

Ultra
Gesamtlänge: 3353 mm
Hubweg: 2540 mm

Ultra Excellent Gr. 3,
Gesamtlänge: 5523 mm
Hubweg: 4670 mm

Ultra lang
Gesamtlänge: 4438 mm
Hubweg: 3625 mm

Ultra Excellent
Gesamtlänge: 3353 mm
Hubweg: 2540 mm

Ultra Excellent Gr. 4,
Gesamtlänge 7690 mm
Hubweg: 6840 mm

Ultra Excellent lang
Gesamtlänge: 4438 mm
Hubweg: 3625 mm

Hinweis: Ultra Excellent Quick nicht bei Doppelkurve einsetzbar.

Einbaumaße

Sturz

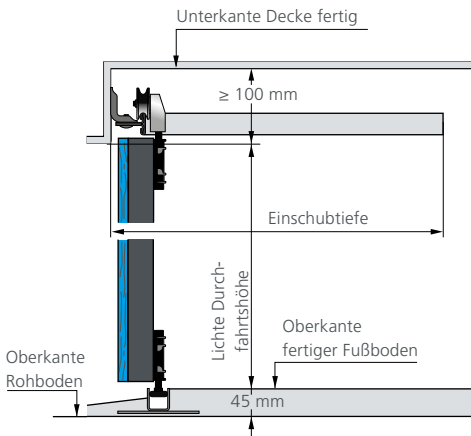

Blendenlösungen bei Sturzanschlag

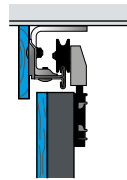

Bei fehlender Sturzhöhe

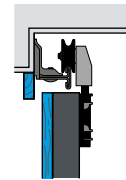

Bei zu geringer Sturzhöhe

Seitenanschlag

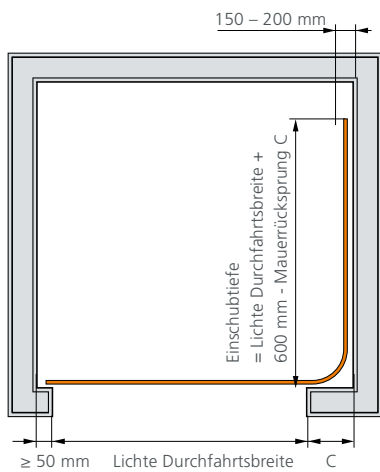

Standard

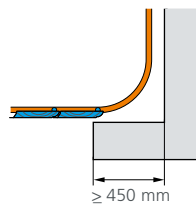

≥ 450 mm

Mit Scharnierkonsole (Aufpreis)

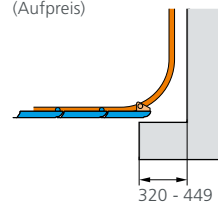

320 - 449 mm

Mit Doppelkurve (Aufpreis)

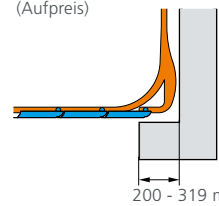

200 - 319 mm

Blendenlösungen bei Seitenanschlag

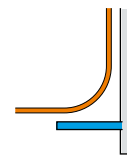

Bei fehlendem Wandabstand

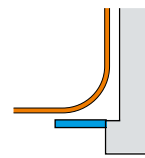

Bei zu geringem Wandabstand

links einlaufend

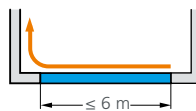

≤ 6 m

rechts einlaufend

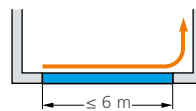

≤ 6 m

links und rechts einlaufend

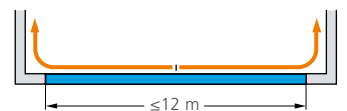

≤ 12 m

Norm- und Sondergrößen Bestellgröße (B x H) = lichte Fertigmaß in mm		X = Normgröße			= Sondergrößen		
bis Höhe (mm)							
2500			X	X			
2250		X	X	X	X	X	X
2125	X	X	X	X	X	X	X
2000	X	X	X	X			
bis Breite (mm)	2250	2375	2500	3000	4000	4500	5000

Normstahl: Vorbild in Technik und Design

Unser Garagentorprogramm



Deckensektionaltor Euro

Selbsttragende Stahlkonstruktion oder Alu-Rahmen-Konstruktion, kein Raumverlust in der lichten Durchfahrtshöhe und -breite, kein Platzverlust vor oder hinter dem Tor, große Oberflächenauswahl, individuelle Gestaltung möglich.



Deckensektionaltor g60

Größtmögliche Sicherheit in Verbindung mit optimaler Raumnutzung. Es bietet Ihnen ein wegweisendes Sicherheitssystem und höchste passive Sicherheit. Einfache Bedienung und höchste Laufkultur bekommen Sie oben drauf.



Schwingtore

Montagefreundlich und einbaufertig. Nur bei Normstahl ohne störende Deckenlaufschienen. Mit Absturzsicherung und Federn-Unfallschutz, viele attraktive Oberflächen und individuelle Gestaltungsmöglichkeiten.



Industrietore

Souveräne Lösungen für den Einsatz in Industrie und Gewerbe. Robust, funktionell und schön. In zahlreichen Ausführungen lieferbar: geschlossen, teil- oder vollverglast, wärme gedämmt und in fast jeder gewünschten Abmessung.

NDE-SST/20A-06/10 · Änderungen vorbehalten · Farbabweichungen durch das Druckverfahren sind möglich.

fredmanky

Normstahl
GARAGENTORE